

**FenStar**[®]

Notre partenaire

FenStar[®] **ALU**

Un design unique! Les formes arrondies de l'ouvrant et du dormant de la porte sont façonnées à la perfection.

La porte d'entrée FenStar[®] ALU répond à toutes les exigences par son design, sa haute qualité de fabrication et sa technicité et ce jusque dans les moindres détails.



FenStar® ALU



L'aluminium est un matériau très léger et stable. C'est un matériau idéal pour la construction de portes, qui sont des éléments de construction très sollicités. Elles sont exposées durant des décennies à la pression du vent et de la pluie, aux différences de température, aux influences environnementales et aux charges techniques. Néanmoins, les caractéristiques extraordinaires de l'aluminium (solidité et étanchéité parfaites), résistent exceptionnellement aux influences extérieures.

Caractéristiques de la porte FenStar® ALU

- caractéristiques d'isolation thermique et phonique très élevées
- design intemporel et exclusif
- sécurité importante déjà dans la version de base
- construction et étanchéité parfaites
- stabilité et solidité maximales
- traitement de surface idéal procurant une longue durée de vie
- une manoeuvre confortable et un entretien aisé

Informations techniques

- | | |
|---------------|---|
| Système | système breveté FenStar à 5 chambres |
| Couleur | en standard en blanc RAL 9016
Sur commande – imitation bois ou laquage possible dans n'importe quelle teinte RAL |
| Quincaillerie | 2 pentures réglables dans 3 axes
Serrure à 3 points (verrouillables par crochets) et 2 verrous de sécurité |
| Joints | 2 joints de frappe et un joint central |
| Panneaux | panneaux en double vitrage de sécurité et avec plus value, en double vitrage isolant de sécurité de classe P1A avec un coefficient thermique $U_g = 1,1 \text{ W/m}^2\text{K}$, ou munis d'un panneau ornemental |

U_g - coefficient de transmission thermique d'un double vitrage isolant

Design

La porte en aluminium FenStar® ALU se distingue par son design exclusif et intemporel.

Un traitement unique et une apparence parfaitement pensée, expriment l'harmonie des formes de cette porte et positionne ce produit au sommet des produits fabriqués par la société FenStar.

Grace au grand nombre de possibilités de réalisation en couleur et en panneaux ornementaux, il est possible d'obtenir aussi bien un design sobre qu'une apparence extravagante et intemporelle.

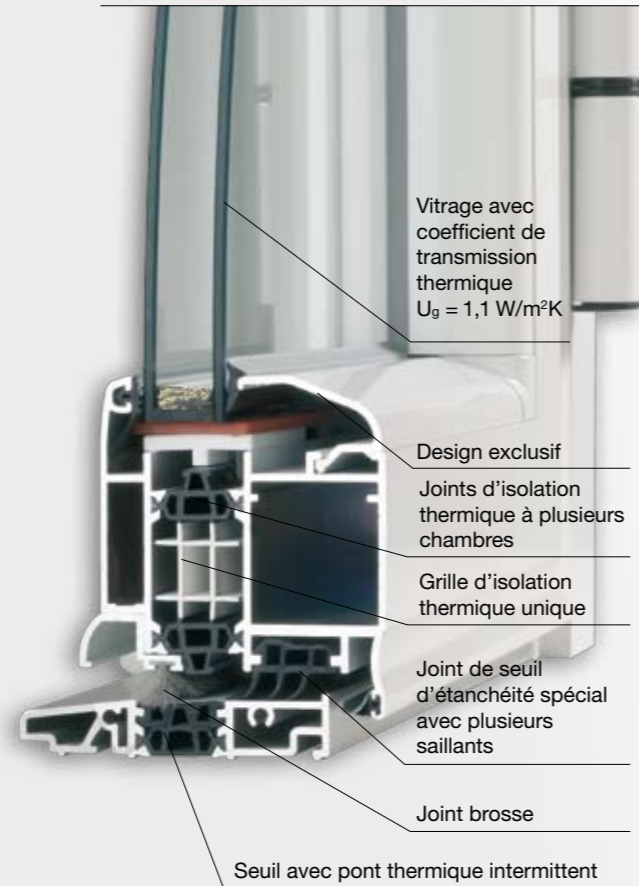

Vitrage avec coefficient de transmission thermique $U_g = 1,1 \text{ W/m}^2\text{K}$

Design exclusif

Joints d'isolation thermique à plusieurs chambres

Grille d'isolation thermique unique

Joint de seuil d'étanchéité spécial avec plusieurs saillants

Joint brosse

Seuil avec pont thermique intermittent

Version standard

La porte en aluminium FenStar® ALU, dans sa version standard, garantit un fonctionnement efficace. Sa quincaillerie de qualité lui procure une étanchéité parfaite, ainsi qu'une grande sécurité.



Double béquille

Poignée avec tirant et béquille, laquage blanc extérieur et intérieur, type Luxembourg.



Paumelles

Paumelles robustes, réglables sur 3 axes.

Quincaillerie

Serrure à trois points de fermeture - 2 crochets plus pêne - un système de sécurité avec une étanchéité maximale.

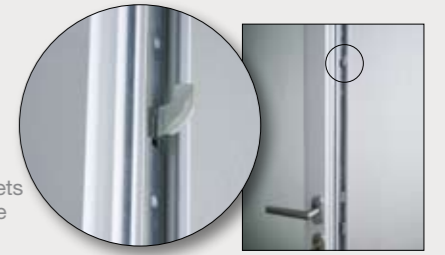

Accessoires

Hormis la version standard, FenStar propose une possibilité importante d'accessoires. Issus d'une offre très large, nous ne vous présentons ici que quelques éléments choisis.

Ferme porte

Visible: ferme porte placé dans l'angle supérieur du vantail. Possibilité de décors multicolors.

Encastré: positionné entre le dormant et l'ouvrant de porte - il n'est visible ni de l'intérieur, ni de l'extérieur.



Quincaillerie

Fermeture 5 points avec 4 crochets plus pêne pour encore plus de sécurité.



Paumelles encastrées

Une solution luxueuse en harmonie avec le design de la porte.



Seuil automatique

La sortie automatique d'un volet après la fermeture de la porte, l'adhérence au seuil et l'étanchéité parfaite de la partie inférieure de la porte.

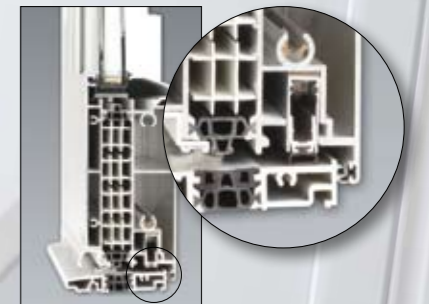

Poignées de tirage



Poignée de tirage en inox, ronde avec une rosace



Poignée de tirage en inox, droite avec une rosace



Poignée en laiton avec une rosace



Poignée de tirage blanche, laquée, avec bouclier



Bouton de tirage blanc, laqué, avec bouclier



Poignée en inox avec bouclier



Poignée en inox avec une rosace

Couleurs

Avec la porte en aluminium FenStar® ALU, vous n'êtes plus contraints d'opérer des compromis entre l'harmonisation des couleurs de la porte d'entrée et votre façade ou votre intérieur. La couleur blanche de la porte en aluminium, en standard, est aussi déclinable au gré des souhaits du client, en de multiples réalisations en imitation bois ou en laquages RAL.

