

**FenStar**<sup>®</sup>

Unser Partner

**FenStar**<sup>®</sup> **ALU**

**Einzigartiges Design! Perfekte Verarbeitung mit gerundeten Formen an Türflügel und Rahmen.**

Die Aluminium-Eingangstüren FenStar<sup>®</sup> ALU entsprechen durch ihr Design, die besonders hohe Verarbeitungsqualität und perfekte technische Lösungen bis in die kleinsten Details allen Ihren Erwartungen und Anforderungen.



# FenStar® ALU

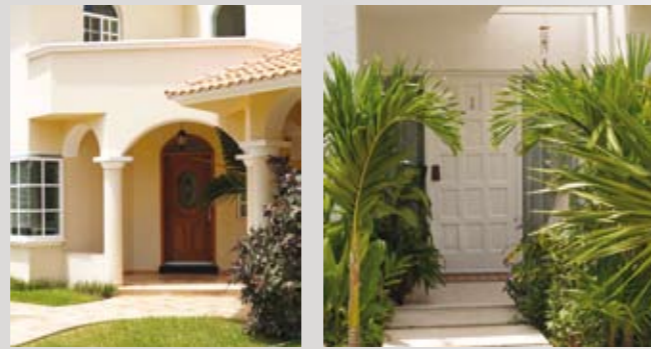

Aluminium ist sehr leicht, formstabil und außerordentlich beständig. Es ist damit das ideale Material zur Herstellung von Türen, die zu den am stärksten belasteten Elementen eines Hauses zählen. Der Druck von Wind und Regen, Temperaturunterschiede, Umwelteinflüsse und mechanische Belastungen wirken über viele Jahrzehnte auf sie ein. Durch die herausragenden Eigenschaften des Aluminiums mit seiner hohen Beständigkeit und maximaler Dichtheit trotz der Türen jedoch perfekt allen äußeren Einwirkungen.

## Charakteristische Eigenschaften der Türen FenStar® ALU

- hervorragende Schall- und Wärmedämmeigenschaften
- exklusives zeitloses Design
- durchdachte Sicherheit bereits bei der Standardausführung
- vollkommene Konstruktion und absolute Dichtheit
- maximale Stabilität und Festigkeit
- idealer Oberflächenschutz – sehr lange Lebensdauer
- komfortabel in der Bedienung und anspruchlos im Unterhalt

## Technische Daten

System	patentiertes FenStar-Fünfkammersystem
Farbe	Standard - weiß RAL 9016 auf Bestellung - Holzimitation oder Lackierung in einem beliebigen RAL-Farbtönen
Beschläge	2 Türbänder, in 3 Achsen einstellbar Dreipunktverriegelung mit Falle und zwei Sicherheitsriegeln
Dichtung	2 Anschlagdichtungen und 1 Mitteldichtung
Füllung	Zweischeiben-Isolierverglasung, gegen Aufpreis Zweischeiben-Isolierverglasung mit Dekor in der Sicherheitsklasse P1A mit Wärmedurchgangskoeffizient $U_g = 1,1 \text{ W/m}^2\text{K}$ oder Ornament-Türfüllung

$U_g$  - Koeffizient des Wärmedurchgangs durch die Zweischeiben-Isolierverglasung

## Design

Die Aluminiumtüren FenStar® ALU zeichnen sich durch ein exklusives, zeitloses Design aus.

Die perfekte Verarbeitung und die durchdachte Gestaltung verleihen den Formen dieser Türen ihre vollendete Harmonie und machen sie zu einem der Spitzenprodukte der Firma.

Dank der unbegrenzten Möglichkeiten der farblichen Gestaltung oder der Verwendung dekorativer Füllungen läßt sich ein schlichtes und dennoch interessantes Design ebenso wie ein extravagantes zeitloses Aussehen der Haustür erzielen.

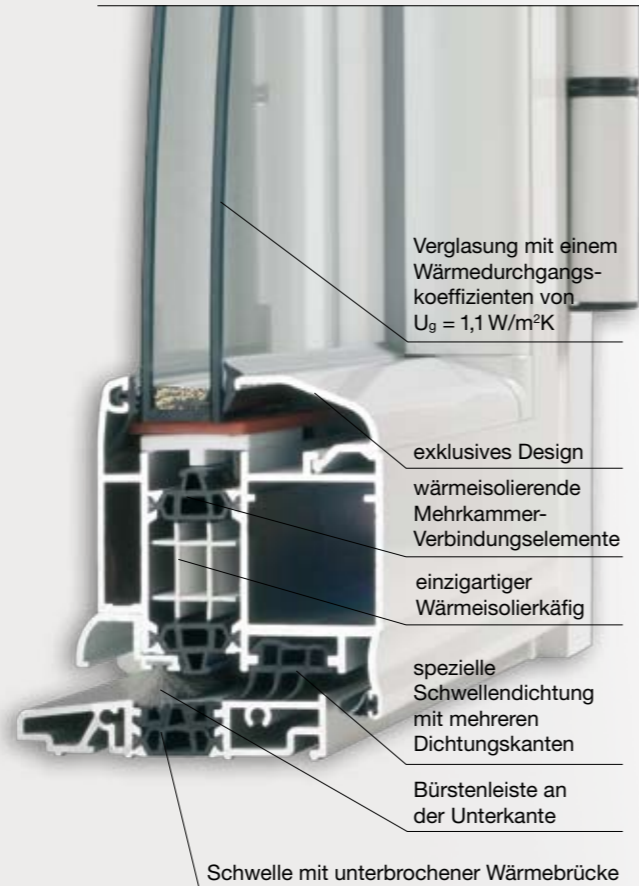

Verglasung mit einem Wärmedurchgangskoeffizienten von  $U_g = 1,1 \text{ W/m}^2\text{K}$

exklusives Design

wärmeisolierende Mehrkammer-Verbindungselemente

einzigartiger Wärmeisolerkäfig

spezielle Schwellendichtung mit mehreren Dichtungskanten

Bürstenleiste an der Unterkante

Schwelle mit unterbrochener Wärmebrücke

## Standardausführung

Die Aluminiumtüren FenStar® ALU zeichnen sich bereits in der Standardausführung durch höchste Funktionalität und Beständigkeit aus. Die hochwertigen Beschläge garantieren darüber hinaus eine perfekte Dichtheit und hohe Sicherheit der Türen.



**Beidseitige Klinke**  
Klinke mit Langschild, von außen wie innen weiß lackiert, Typ Luxemburg



**Türbänder**  
Robuste Türbänder, in drei Achsen einstellbar

**Beschläge**  
Dreipunktverriegelung mit Falle und zwei Schwenkriegeln – ein zuverlässiges Sicherheitssystem bei vollkommener Dichtheit der Tür

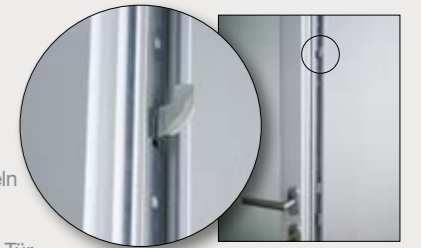

## Zubehör

Als Ergänzung zur Standardausführung der Türen bietet FenStar zahlreiche Zubehörteile. Aus dem Breiten Sortiment werden hier nur ausgewählte Typen genannt. Das komplette Angebot erhalten Sie bei jedem FenStar-Vertragshändler.

### Türschließer

Sichtbar: angeordnet in der oberen Ecke der Tür; unterschiedliche Farben möglich  
Verdeckt: elegante Ausführung der Türschließung, angeordnet zwischen dem Rahmen und dem Türflügel und weder von außen noch von innen zu sehen



### Beschläge

Fünfpunktverriegelung mit vier Sicherheits-Schwenkriegeln für eine noch höhere Sicherheit

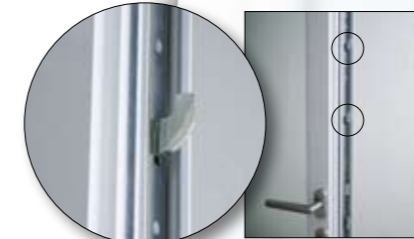

### Verdecktes Türband

Luxuriöse Lösung passend zum gewählten Design



### Automatische Schwellendichtung

Nach dem Schließen der Tür fährt automatisch eine Schwellendichtung aus dem Türflügel aus, die sich auf die Schwelle drückt und für eine perfekte Abdichtung des unteren Teils der Tür sorgt.

## Türgriffe



Nirostahl-Griff, gebogen, mit Rosette



Nirostahl-Griff, gerade, mit Rosette



Messinggriff mit Rosette



Weiß lackierter Bügel mit Langschild



Weiß lackierter Knopf mit Langschild



Nirosta-Drücker mit Langschild



Nirosta-Drücker mit Rosette

## Farben

Wer die Farbe der Eingangstür perfekt auf die Fassade oder den Innenraum abstimmen will, braucht bei den Aluminiumtüren FenStar® ALU keine Kompromisse einzugehen. Standardfarbe der Aluminiumtüren ist Weiß, doch ganz nach Kundenwunsch bieten wir auch Holzimitationen oder die Lackierung in jeder beliebigen Farbe nach der RAL-Musterkarte an.

